

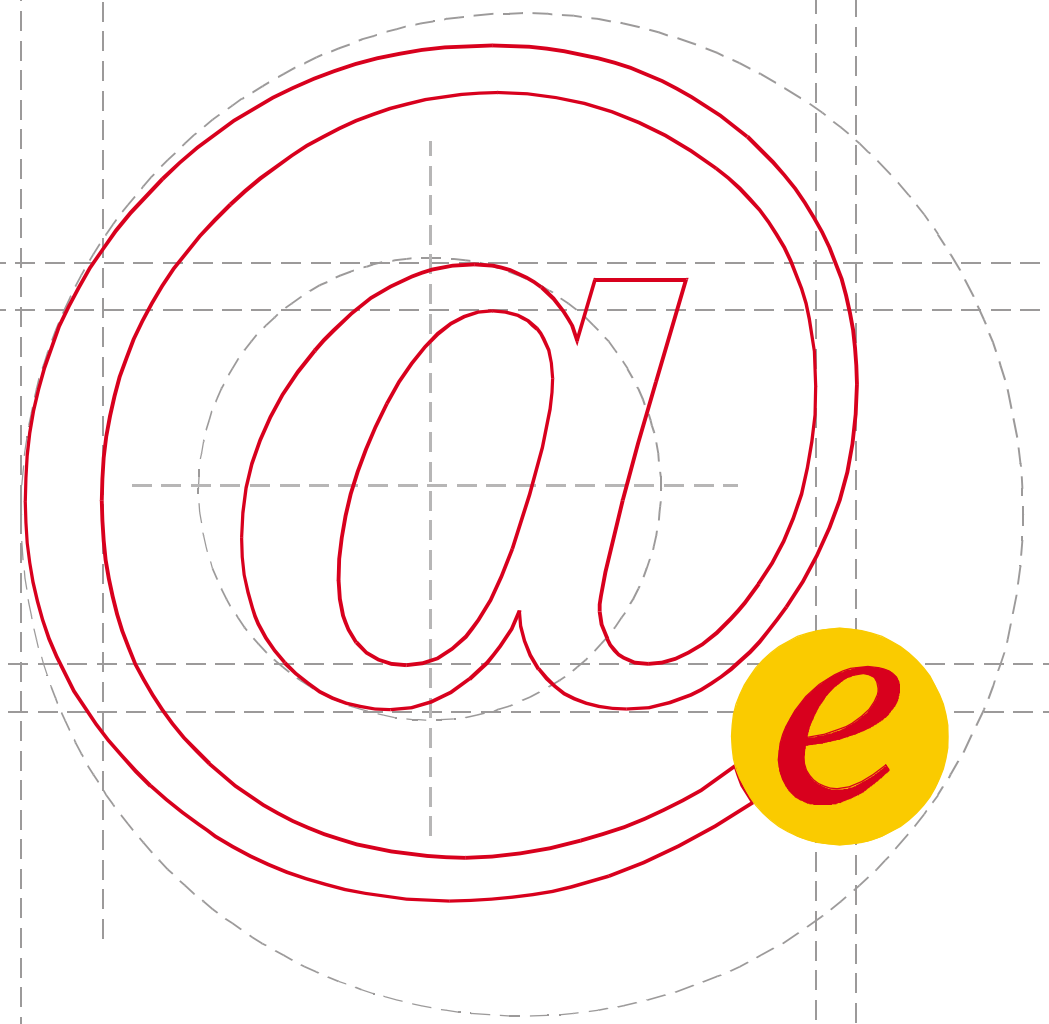

Manual
de Identificación
Visual





introducción

La necesidad de un contacto más ágil y directo entre los ciudadanos y la Administración y, sobre todo, la adecuación a los tiempos, van creando oportunidades de utilizar de forma positiva los vertiginosos adelantos que se han producido en los últimos tiempos en el terreno de las comunicaciones electrónicas.

Por otra parte, la integración de generaciones más jóvenes al conjunto de ciudadanos que precisan realizar gestiones con los servicios administrativos del Estado, facilita el uso de estos nuevos métodos, que ya forman parte de la vida cotidiana de muchos españoles y que, en un futuro no muy lejano, estará presente para casi todos ellos.

Adecuándose a las necesidades presentes, y previendo las de mañana, nace el Servicio de Gestión Electrónica de la Administración Pública, que en forma resumida, fácilmente memorizable y reconocible, se denominará, de cara a los usuarios, como Administración Electrónica.

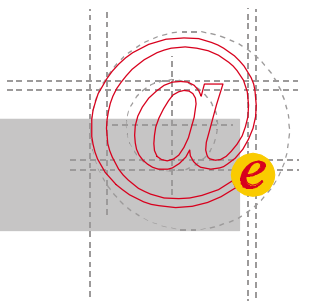



índice

A El Logotipo

- A.1 Significado
- A.2 Construcción
- A.3 Tipografía
- A.4 Color
- A.5 Versiones Gráficas
 - A.5.1 Negativo
 - A.5.2 Blanco y Negro
 - A.5.3 Blanco y Negro en Negativo
- A.6 Reducciones
- A.7 Versiones Incorrectas

B Convivencia con la Administración

- B.1 Consideraciones Generales
- B.2 Normas de Proporción
- B.3 Sugerencias de Aplicación
 - B.3.1 Folletos
 - B.3.2 Prensa Diaria y Revistas
 - B.3.3 Televisión
 - B.3.4 Carteles
 - B.3.5 Libros
 - B.3.6 Vallas
 - B.3.7 Internet
 - B.3.8 Soportes Promocionales

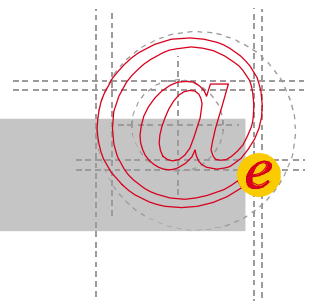

A - El Logotipo

A.1 Significado

Resumir a solo dos elementos, apoyados por la leyenda del Servicio, permite dotar al Logotipo de un carácter de sello, fácilmente identificable para el usuario.

La contraposición de las formas curvas de ambos anagramas con las formas ligeramente cuadradas de la leyenda, y la firmeza de base que constituyen las dos líneas, crea una sensación de equilibrio entre la flexibilidad y la eficacia del Servicio.

La elección del símbolo arroba crea un reconocimiento inmediato de la gestión en red, diferenciándolo inmediatamente de cualquier otro modo de comunicación entre ciudadanos y Administración.

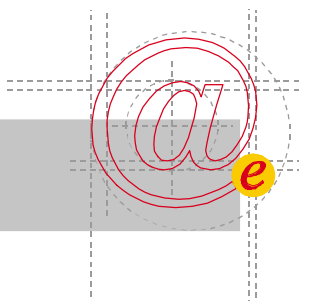

A - El Logotipo

A.2 Construcción

Una trama modular, con las cotas de proporciones señaladas, sirve como instrumento para la correcta construcción del Logotipo en función de su

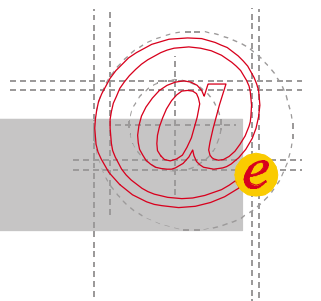
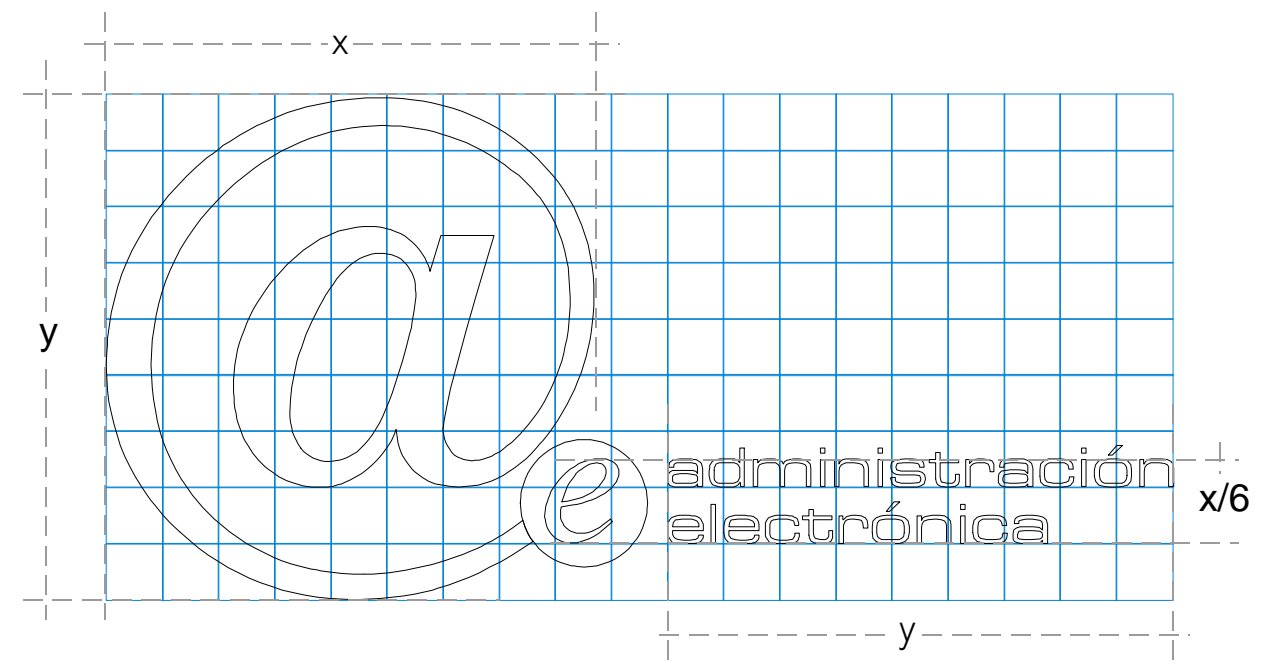

A - El Logotipo

A.3 Tipografía

La armonización entre los elementos tipográficos del símbolo y los de la leyenda viene dada por las tipografías



Eurostil Extended Two

ABCDEFGHIJKLMNOPQRSTUVWXYZ
abcdefghijklmnopqrstuvwxyz
1234567890

Times Roman Cursiva

ABCDEFGHIJKLMNOPQRSTUVWXYZ
YZ
abcdefghijklmnopqrstuvwxyz
1234567890

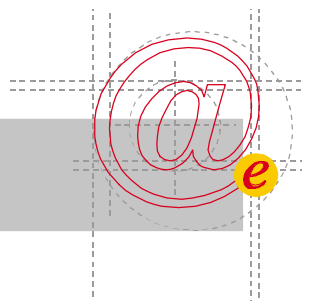

A - El Logotipo

A.4 Color

Se presentan las traducciones de los colores del Logotipo en sus versiones en Pantone y cuatricomía.

Para respetar al máximo la pureza en la reproducción se recomienda la utilización de tintas planas.

Siempre que sea posible, se reproducirá el Logotipo sobre fondo blanco.

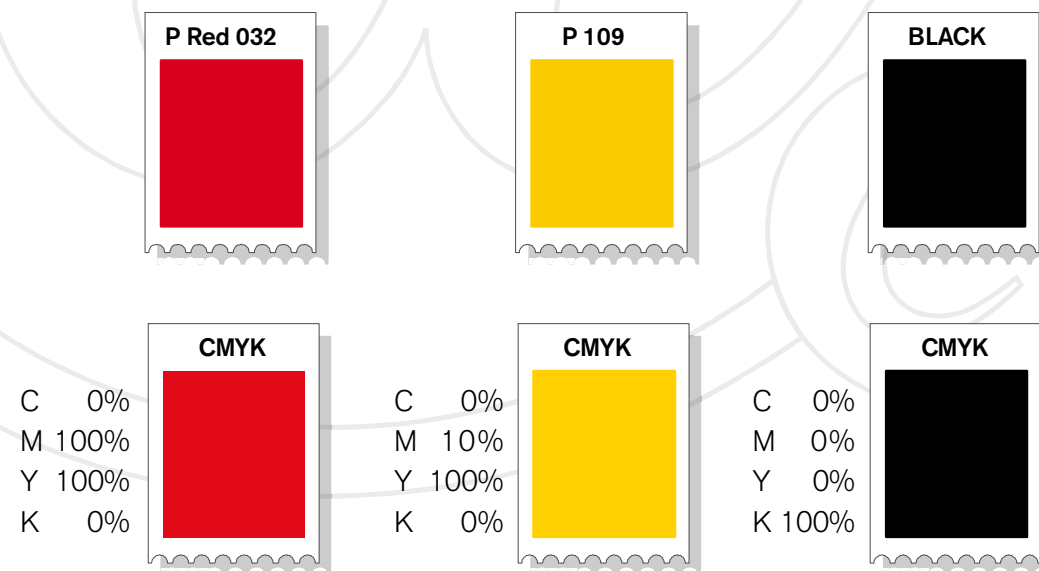

COLORES DIRECTOS



CUATRICOMÍA

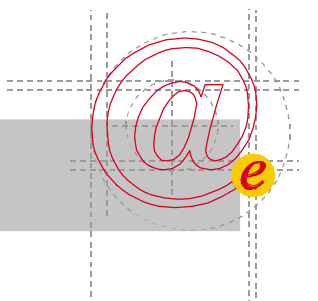

A - El Logotipo

A.5 Versiones Gráficas

A.5.1 Negativo

Cuando las características del medio obliguen al uso en negativo, la leyenda utilizará la tipografía en blanco, tanto si se reproduce el Logotipo por colores directos como

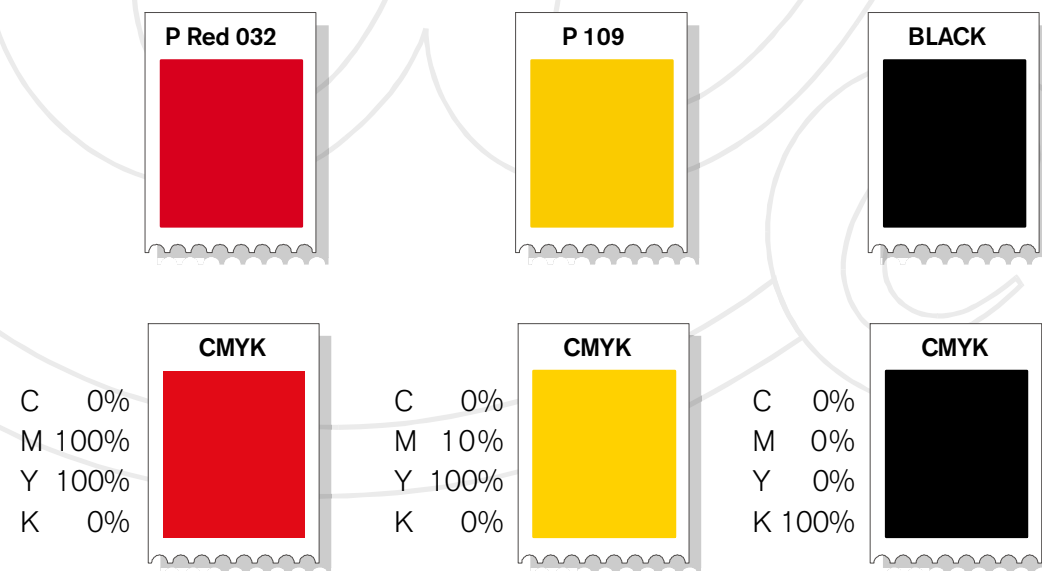

COLORES DIRECTOS



CUATRICOMÍA

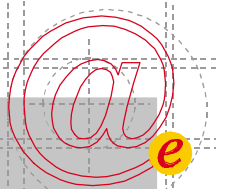

A - El Logotipo

A.5 Versiones Gráficas

A.5.2 Blanco y negro

En aquellos soportes que solo impriman a una tinta, se utilizará la siguiente traducción de los colores:

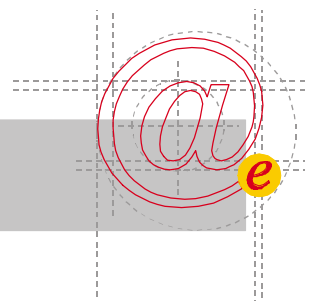
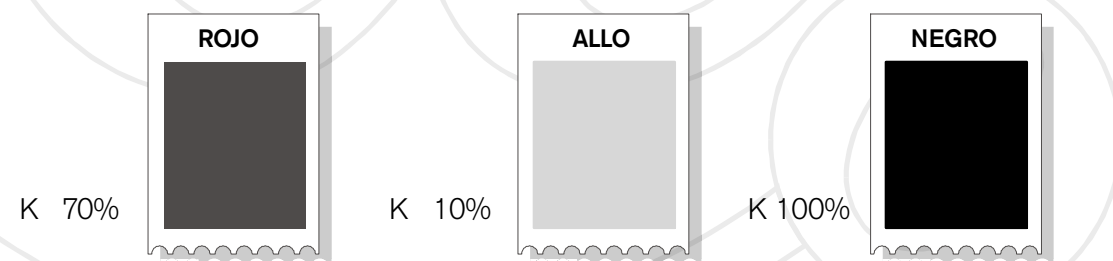

A - El Logotipo

A.5 Versiones Gráficas

A.5.3 Blanco y negro por negativo

Solamente en el caso, por necesidades del soporte, de que no sea posible utilizar el positivo estará autorizada la versión en negativo, de acuerdo a la siguiente

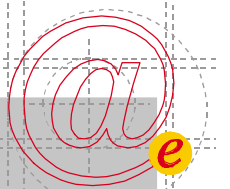
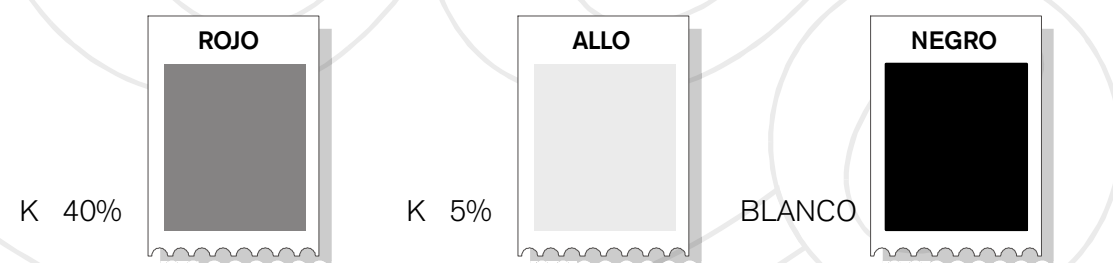

A - El Logotipo

A.6 Reducciones

La aplicación del Logotipo en ciertos soportes puede obligar a la utilización de reducciones que, por razones de legibilidad, y a partir de las medidas indicadas, obliguen al uso del modelo B, del cual se muestran las

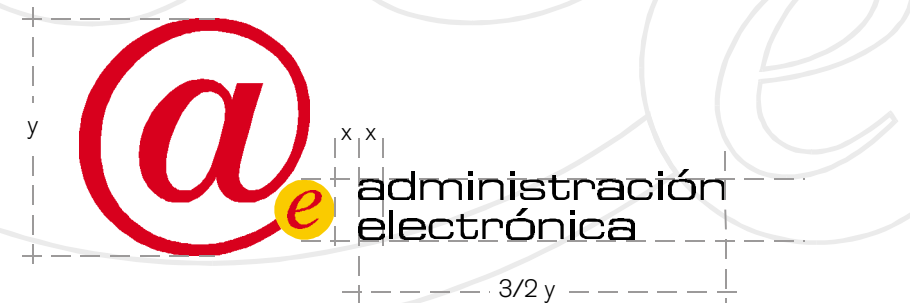

MODELO A

Reducción mínima

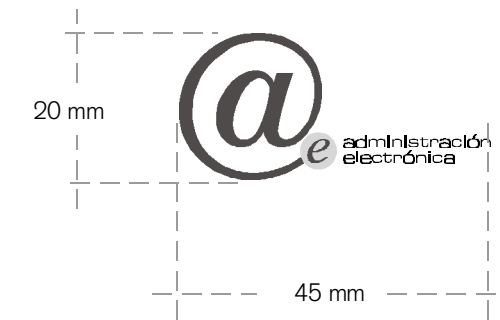
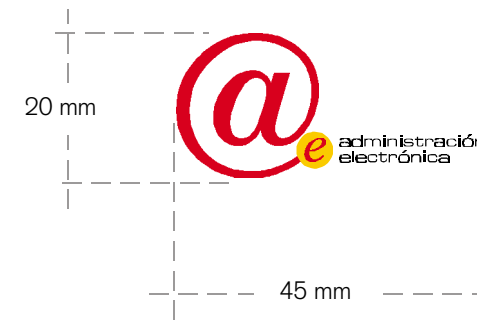

MODELO B

Ampliación Máxima

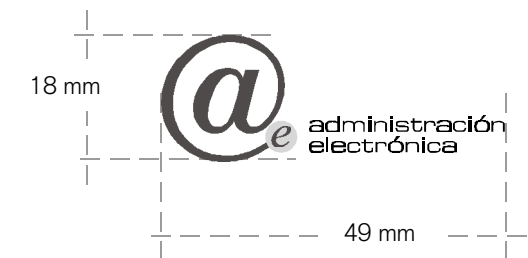
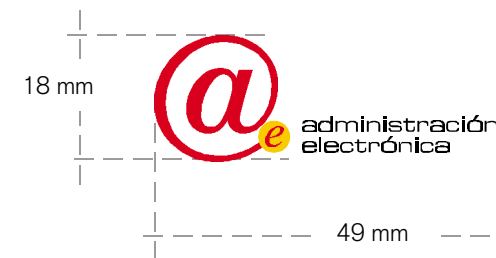

Reducción mínima

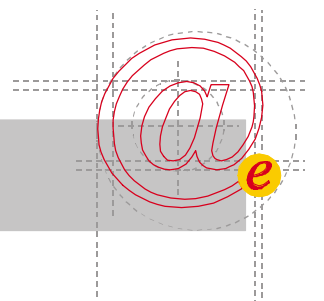
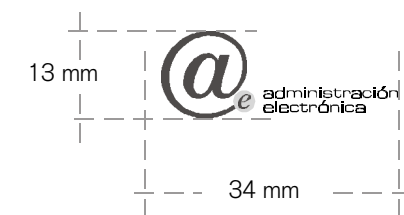
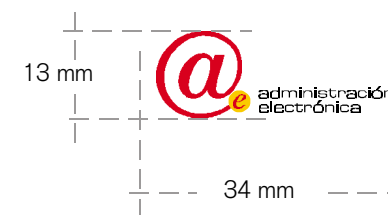

A - El Logotipo

A.7 Versiones Incorrectas

Aquí se muestran algunos de los usos incorrectos del Logotipo, en función de diferentes errores en su aplicación:

- Alteración de los colores
- Colocación indebida de los elementos
- Falseamiento de las proporciones

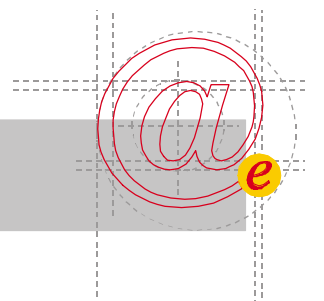

B - Convivencia con la Administración

B.1 Consideraciones Generales

Aun dependiendo directamente del Ministerio de Administraciones Públicas, y al tratarse de un símbolo promocional, jamás el Logotipo puede ocupar el espacio gráfico de un Organismo, ni siquiera de segundo o tercer nivel.

A su vez, siempre deberá convivir con la firma de la Administración de forma clara, pero sin competir con ella, y nunca podrá figurar fuera del ámbito institucional, respetando en todo momento el espíritu del Manual de Identificación de la Administración General del Estado.

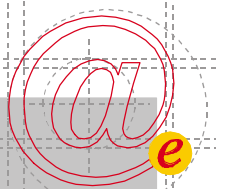
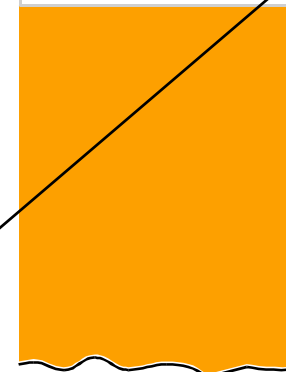

B - Convivencia con la Administración

B.2 Normas de Proporción

En función del tamaño a reproducir, será necesario utilizar los modelos A o B del Logotipo. Para ambos casos, aquí están expresadas sus proporciones en

MODELO A

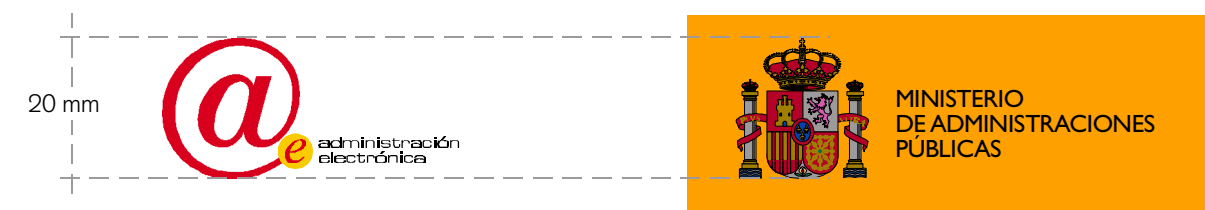

MODELO B

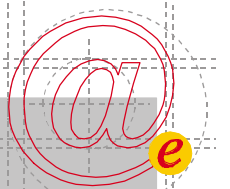
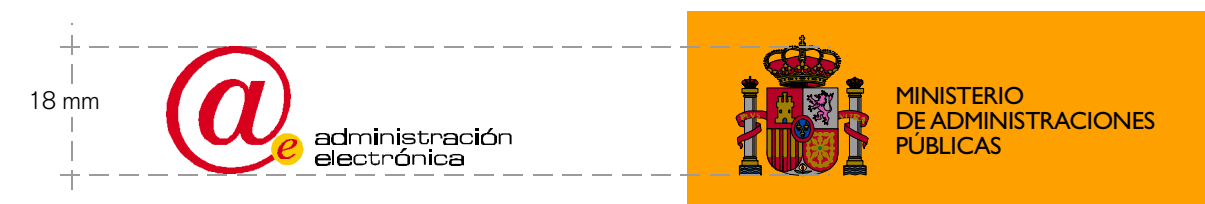

B - Convivencia con la Administración

B.3 Sugerencias de Aplicación

Siguiendo los principios expresados en las Consideraciones generales (punto B. 1), a continuación se ejemplifica su aplicación en algunas de las piezas más habituales en el campo de la comunicación.

Los ejemplos elegidos, por tamaño o soporte, ilustran los casos más extremos, pudiendo encontrar un criterio para otros supuestos a través de la similitud con ellos.

B.3.1 Folletos

FOLLETO 105x210mm

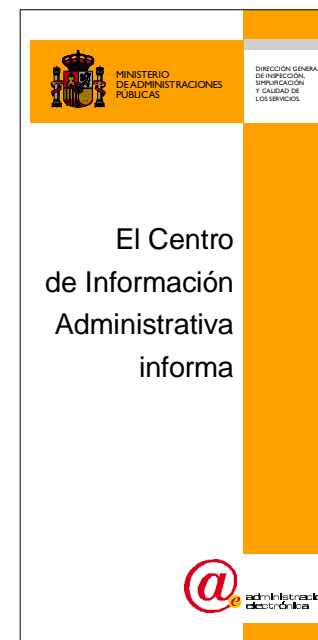

FOLLETO 210x210mm

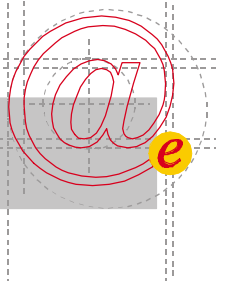
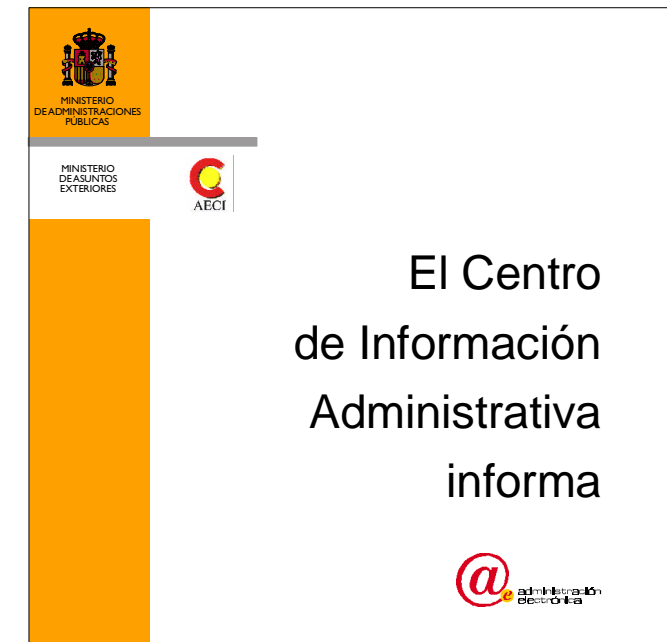

B - Convivencia con la Administración

B.3.7 Internet



B.3.8 Soportes Promocionales

EJEMPLO DE IMPRESION EN UNA SOLA CAR



EJEMPLOS DE IMPRESION A DOS CARAS

ANVERSO



REVERSO



ANVERSO



REVERSO

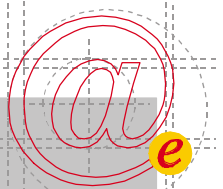

B - Convivencia con la Administración

B.3.5 Libros



B.3.6 Vallas

VALLAS CON UN MINISTERIO

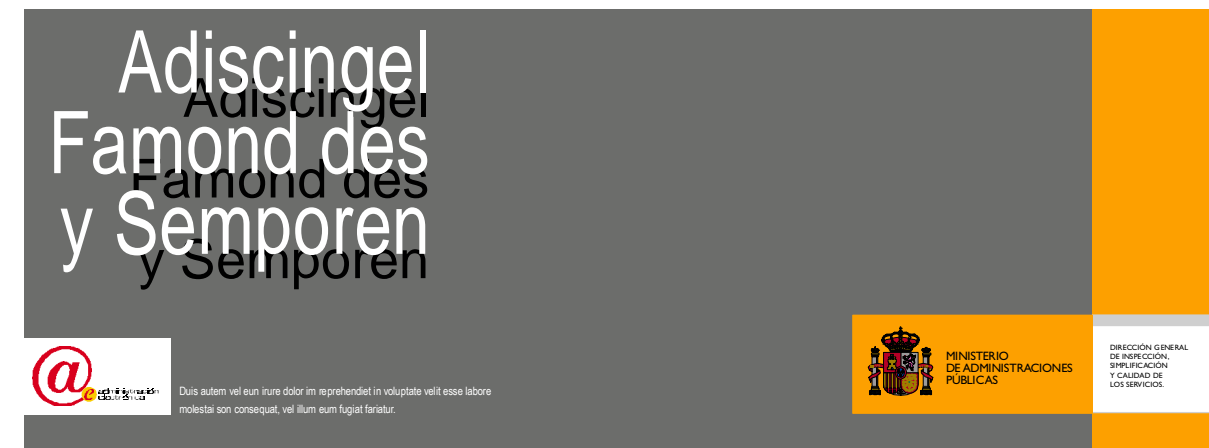

VALLAS CON VARIOS MINISTERIOS

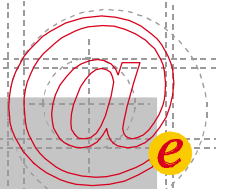

B - Convivencia con la Administración

B.3.2 Prensa Diaria y Revistas

RECLAMO b/n

 **MINISTERIO DE ADMINISTRACIONES PÚBLICAS**

DIRECCIÓN GENERAL DE INSPECCIÓN, SIMPLIFICACIÓN Y CALIDAD DE LOS SERVICIOS.

ORDEN Adiscing elit sed diam non: nummy eismod tempor incidit ut labore et dolore magna aliquam erat volutap. Ut enim at essim veniami quis nostrud exercitacion cullan corpor suscipiten boris nissi ut aliquit ex ea commodo consequa. Duis autem vel eun irure dolor im reprehendiet in Adiscing elit sed diam non: nummy eismod tempor incidit ut labore et dolore magna aliquam erat volutap.

REQUISITOS

Artículo 1.- Adiscing elit sed diam non: nummy eismod tempor incidit ut labore et dolore magna aliquam erat volutap. Ut enim at essim veniami quis nostrud exercitacion cullan corpor suscipiten boris nissi ut aliquit ex ea commodo consequa. Duis autem vel eun irure dolor im reprehendiet in Adiscing elit sed diam non: nummy eismod tempor incidit ut labore et dolore magna aliquam erat volutap. Ut enim at essim veniami quis nostrud exercitaci



PÁG. b/n CON UN SOLO MINISTERIO

Adiscing elit, sed diam non nummy eismod tempor incidit ut labore et dolore magna aliquam erat volutap. Ut enim at essim veniami quis nostrud exercitacion cullan corpor suscipiten boris nissi ut aliquit ex ea commodo consequa.

Duis autem vel eun irure dolor im reprehendiet in volutate velit esse labore molestai son consequat, vel illum eum fugiat feriat. At vero eos et accusam et justo odio digniam qui blandi pra essim lupatum delenti aguet duos dolore et molestas sin ocat cupidat non agulle president, simi tempor sum imculpa in obicist deserum molli anim pure esse laborum

Duis autem vel eun irure dolor im reprehendiet in volutate velit esse labore molestai son consequat, vel illum eum fugiat feriat. At vero eos et accusam et justo odio digniam qui blandi pra essim lupatum delenti aguet duos dolore et



molestas sin ocat cupidat non

 **MINISTERIO DE ADMINISTRACIONES PÚBLICAS**

DIRECCIÓN GENERAL DE INSPECCIÓN, SIMPLIFICACIÓN Y CALIDAD DE LOS SERVICIOS.

MINISTERIO DE ECONOMÍA Y HACIENDA
C/Alfonso XII, 110 - 28014 MADRID - TEL: 91 500 00 00
CORREO ELECTRÓNICO: info@madrid.es

PÁG CON UN SOLO MINISTERIO

Adiscing elit, sed diam non nummy eismod tempor incidit ut labore et dolore magna aliquam erat volutap. Ut enim at essim veniami quis nostrud exercitacion cullan corpor suscipiten boris nissi ut aliquit ex ea commodo consequa.

Duis autem vel eun irure dolor im reprehendiet in volutate velit esse labore molestai son consequat, vel illum eum fugiat feriat. At vero eos et accusam et justo odio digniam qui blandi pra essim lupatum delenti aguet duos dolore et molestas sin ocat cupidat non agulle president, simi tempor sum imculpa in obicist deserum molli anim pure esse laborum

Duis autem vel eun irure dolor im reprehendiet in volutate velit esse labore molestai son consequat, vel illum eum fugiat feriat. At vero eos et accusam et justo odio digniam qui blandi pra essim lupatum delenti aguet duos dolore et molestas sin



simi tempor sum imculpa in obicist deserum molli anim pure esse

 **MINISTERIO DE ADMINISTRACIONES PÚBLICAS**

DIRECCIÓN GENERAL DE INSPECCIÓN, SIMPLIFICACIÓN Y CALIDAD DE LOS SERVICIOS.

MINISTERIO DE ECONOMÍA Y HACIENDA
C/Alfonso XII, 110 - 28014 MADRID - TEL: 91 500 00 00
CORREO ELECTRÓNICO: info@madrid.es

PÁG COMPARTIENDO VARIOS MINISTERIOS

Adiscing elit, sed diam non nummy eismod tempor incidit ut labore et dolore magna aliquam erat volutap. Ut enim at essim veniami quis nostrud exercitacion cullan corpor suscipiten boris nissi ut aliquit ex ea commodo consequa.

Duis autem vel eun irure dolor im reprehendiet in volutate velit esse labore molestai son consequat, vel illum eum fugiat feriat. At vero eos et accusam et justo odio digniam qui blandi pra essim lupatum delenti aguet duos dolore et molestas sin ocat cupidat non agulle president, simi tempor sum imculpa in obicist deserum molli anim pure esse laborum



Duis autem vel eun irure dolor im reprehendiet in

 **MINISTERIO DE ADMINISTRACIONES PÚBLICAS**

DIRECCIÓN GENERAL DE INSPECCIÓN, SIMPLIFICACIÓN Y CALIDAD DE LOS SERVICIOS.

 **MINISTERIO DE AGRICULTURA, PESCA Y ALIMENTACIÓN**

DIRECCIÓN GENERAL DE INSPECCIÓN, SIMPLIFICACIÓN Y CALIDAD DE LOS SERVICIOS
MINISTERIO DE ECONOMÍA Y HACIENDA
C/Alfonso XII, 110 - 28014 MADRID - TEL: 91 500 00 00
CORREO ELECTRÓNICO: info@madrid.es

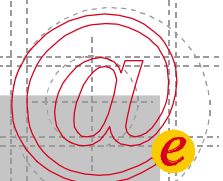

B - Convivencia con la Administración

B.3.3 Televisión



B.3.4 Carteles

CARTELES CON UN SOLO MINISTERIO



CARTELES CON VARIOS MINISTERIOS

